

DAYANIKLI VE ESTETİK MÜHENDİSLİK ÇÖZÜMLERİ

KİLİT TAŞI

PARKE TAŞI

BORDÜR

BRIKET

ASMOLEN

ELEKTRİK TAŞI

+90 242 443 32 20

+90 537 977 70 78

muhasebe@yenimuhendislik.com

[/yenimuhendislik](#)





Şehrin Yüzünü Şekillendiriyoruz

HAKKIMIZDA

Şehrin Yüzünü Şekillendiriyoruz

Yeni Mühendislik İnşaat San. ve Tic. A.Ş., modern şehirlerin ihtiyaçlarına cevap veren yenilikçi çözümleriyle; kalite, estetik ve dayanıklılığı bir araya getiriyor. Gelişen teknoloji, güçlü üretim altyapısı ve deneyimli kadrosu ile şehirlerin dokusunu daha estetik, daha düzenli ve daha yaşanabilir hale getirmek için çalışıyoruz.

Yoğun şehir yaşamında, insanların her gün adım attığı yollar, parklar ve sosyal alanlar; yalnızca fonksiyonel değil, aynı zamanda estetik ve dayanıklı olmalıdır. Biz, ürettiğimiz parke taşları, bordürler ve dekoratif beton ürünleri ile bu alanlara hem uzun ömür hem de görsel değer katıyoruz.

Modern üretim tesislerimiz ve geniş ürün yelpazemiz sayesinde, projelerinize en uygun çözümleri hızlı ve güvenilir şekilde sunuyoruz. Müşteri odaklı hizmet anlayışımız, her zaman kalite standartlarının üzerinde ürünler üretmemizi sağlıyor.

Yeni Mühendislik İnşaat San. ve Tic. A.Ş. olarak amacımız, şehirlerin yüzünü güzelleştirmek, yaşam alanlarını güçlendirmek ve gelecek nesillere daha sağlam bir altyapı bırakmaktır.

Yeni Mühendislik İnşaat – Güçlü Altyapı, Estetik Tasarım, Yüksek Kalite...



KİLİT PARKE TAŞI

BETON TAŞLAR GRUBU

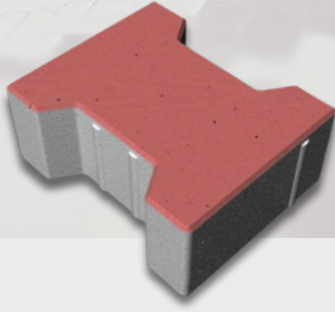

YM-1.6

En mm	Boy mm	Yükseklik mm	Kuru Ağırlık kg/adet	Yerleşim adet/m ²
163	198	60	3.75	35

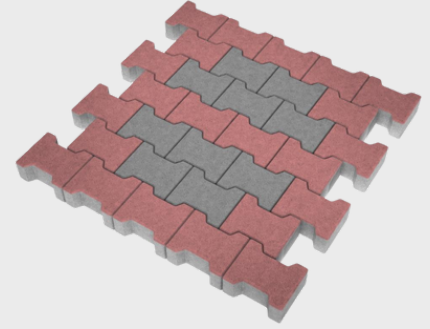

YM-1.8

En mm	Boy mm	Yükseklik mm	Kuru Ağırlık kg/adet	Yerleşim adet/m ²
163	198	80	5	35

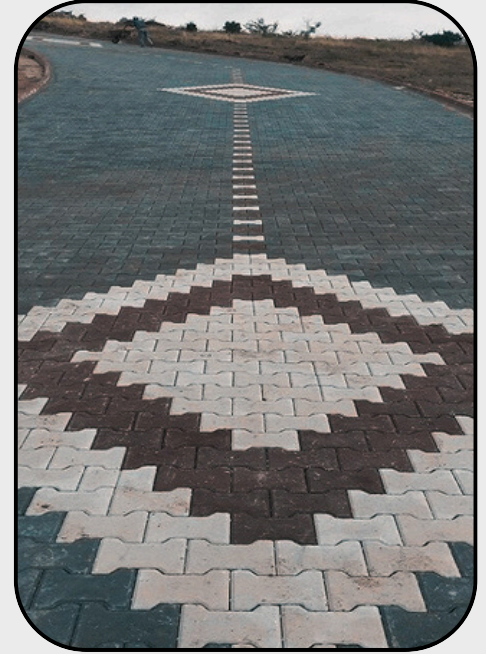

RENK SEÇENEKLERİ

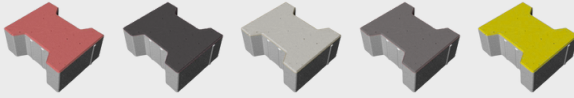

Kilitli parke taşı, estetik görünümü ve yüksek dayanıklılığı ile en çok tercih edilen zemin kaplama çözümlerinden biridir. Özel tasarımı sayesinde birbirine kenetlenerek sağlam bir yüzey oluşturur ve zamanla oluşabilecek kayma veya bozulmaları minimuma indirir.

Üretiminde yüksek mukavemetli beton kullanıldığından, yoğun araç trafiğine ve ağır yüklerle karşı üstün dayanım sağlar. Farklı renk ve ölçü seçenekleri ile şehir içi yollar, otoparklar, kaldırımlar, bahçe yolları ve endüstriyel alanlarda güvenle kullanılabilir.

Avantajları:

- Dayanıklılık: Yüksek basınç dayanımı ile uzun ömürlü kullanım.
- Estetik: Farklı renk ve desen seçenekleriyle dekoratif çözümler.
- Kolay Bakım: Gerektiğinde kolayca sökülüp tekrar döşenebilme imkânı.
- Kaymaz Yüzey: Her mevsim güvenli kullanım.

Kullanım Alanı

Yol, Kaldırım, Otopark, Bahçe

Dayanıklılık

Araç trafiğine uygun

Montaj

Kilitli sistem

KARE PARKE TAŞI

BETON TAŞLAR GRUBU

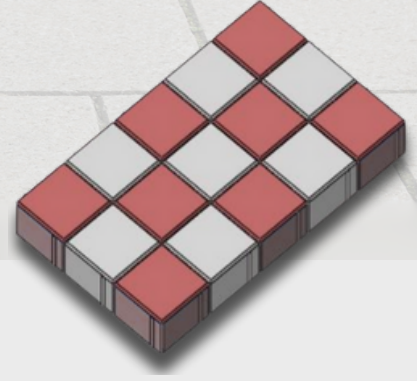

Kare parke taşları, estetik görünümü ve yüksek dayanıklılığı ile şehir içi ve peyzaj düzenlemelerinde sıkça tercih edilen bir zemin kaplama çözümüdür.

Simetrik tasarımı sayesinde hem modern hem de klasik projelere uyum sağlar. Farklı renk seçenekleri ile yaratıcı desen uygulamalarına olanak tanır. Üretiminde kullanılan yüksek kaliteli beton, uzun ömür ve düşük bakım maliyeti sunar. Kaymaz yüzeyi ile güvenli bir kullanım sağlar.

YM-2.6

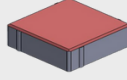

YM-2.8

En mm	Boy mm	Yükseklik mm	Kuru Ağırlık kg/adet	Yerleşim adet/m ²
150	150	60	3.2	44

En mm	Boy mm	Yükseklik mm	Kuru Ağırlık kg/adet	Yerleşim adet/m ²
150	150	80	4.3	44



YM-8.6



YM-8.8

En mm	Boy mm	Yükseklik mm	Kuru Ağırlık kg/adet	Yerleşim adet/m ²
200	200	60	5.3	11

En mm	Boy mm	Yükseklik mm	Kuru Ağırlık kg/adet	Yerleşim adet/m ²
200	200	80	7	11



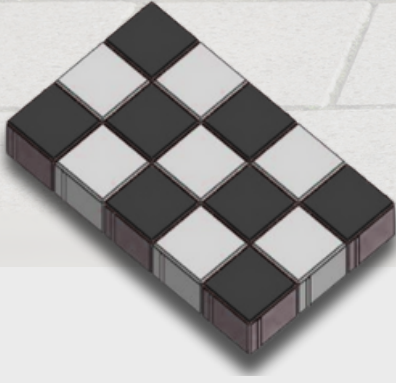

KARE PARKE TAŞI

BETON TAŞLAR GRUBU

Kullanım Alanı

- Yaya yolları ve kaldırım düzenlemeleri
- Bahçe ve park alanları
- Ticari ve konut projelerinin açık alanları
- Otopark ve araç geçiş yolları (araç trafiğine uygun tipler)
- Kafe, restoran ve otel dış mekan tasarımları
- Yaya trafiği yoğun meydan ve sosyal alanlar

RENK SEÇENEKLERİ

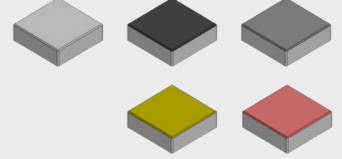

YM-3.6

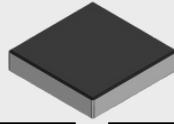

YM-3.8

En mm	Boy mm	Yükseklik mm	Kuru Ağırlık kg/adet	Yerleşim adet/m ²
300	300	60	12.9	11

En mm	Boy mm	Yükseklik mm	Kuru Ağırlık kg/adet	Yerleşim adet/m ²
300	300	80	17.3	11



YM-10.6

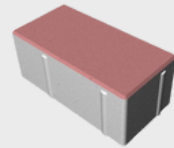

YM-10.8

En mm	Boy mm	Yükseklik mm	Kuru Ağırlık kg/adet	Yerleşim adet/m ²
100	200	60	2.7	50

En mm	Boy mm	Yükseklik mm	Kuru Ağırlık kg/adet	Yerleşim adet/m ²
100	200	80	3.6	50

YÖNLENDİRME KILAVUZ TAŞI

BETON TAŞLAR GRUBU

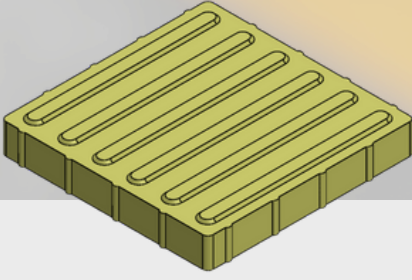

Kent içi erişilebilirliği artıran, güvenli ve konforlu yaya ulaşımına katkı sağlayan özel tasarım beton taşıdır.

YM-8.6

YM-8.8

En mm	Boy mm	Yükseklik mm	Kuru Ağırlık kg/adet
397	397	6	22

En mm	Boy mm	Yükseklik mm	Kuru Ağırlık kg/adet
397	397	8	30

RENK SEÇENEKLERİ



Kullanım Alanı:

- Görme engelli bireylerin güvenli bir şekilde yönlendirilmesi ve uyarılması için tasarlanmıştır.
- Yaya yollarında, kaldırımlarda, toplu taşıma istasyonlarında ve kamusal alanlarda standartlara uygun erişilebilirlik sağlar.



BORDÜRLER

BORDÜR - OLUK GRUBU



50'lik Bordür

50'lik bordürler, yaya yolları, bahçe yolları ve dekoratif alan düzenlemelerinde tercih edilir. Daha kompakt ölçüsü ile hafif ve pratik montaj avantajı sağlar.

YM-5

En mm	Boy mm	Yükseklik mm	Kuru Ağırlık kg/adet
70 / 100	500	100 / 190	20

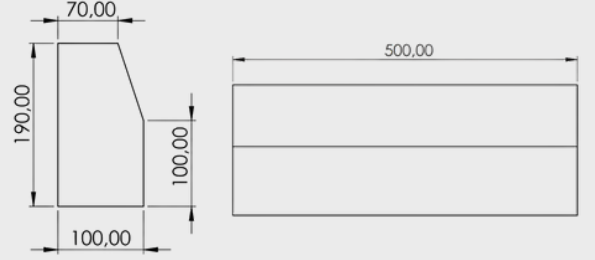

RENK SEÇENEKLERİ

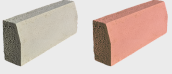

Kullanım Alanı

Yaya yolları, bahçe düzenleme

Dayanıklılık

Hafif araç ve yaya trafiğine uygun

Montaj

Harçlı veya kuru sistem

70'lik Bordür

70'lik bordürler, özellikle araç yolları, otopark girişleri ve geniş yaya yollarında sınır çizgisi oluşturmak için kullanılır. Yüksek beton mukavemeti sayesinde darbeye ve aşınmaya karşı dayanıklıdır.

YM-4

En mm	Boy mm	Yükseklik mm	Kuru Ağırlık kg/adet
90 / 120	700	110 / 220	40

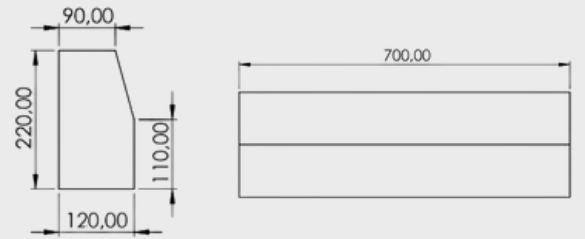

RENK SEÇENEKLERİ

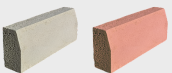

Kullanım Alanı

Yaya yolları, bahçe düzenleme

Dayanıklılık

Hafif araç ve yaya trafiğine uygun

Montaj

Harçlı veya kuru sistem

BORDÜRLER

BORDÜR - OLUK GRUBU

YM-6

Karayolu Bordürü

Yeni Mühendislik'in ürettiği TCK standartlarına uygun beton karayolu bordürleri, dayanıklılığı ve uzun ömürlü yapısıyla şehir içi ve şehirlerarası yol projelerinde güvenle kullanılmaktadır.

Yüksek mukavemetli beton malzemeden üretilen bordürlerimiz, araç ve yaya trafiğine karşı maksimum direnç gösterir.

Sağlamlığı sayesinde yol kenarlarında düzeni sağlar, çevre güvenliğini artırır ve estetik bir görünüm kazandırır. Çeşitli boyut ve ölçü seçenekleriyle farklı uygulamalara uyum gösterir.

RENK SEÇENEKLERİ

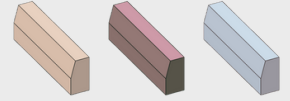

Kullanım Alanı:

- Karayolları ve bölünmüş yollar
- Şehir içi ana arterler
- Otopark ve servis yolları
- Kaldırım ve yaya yolları

Montaj

- Yerinde döşeme
- Yan yana montaj

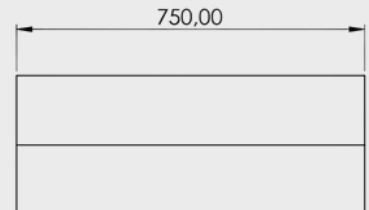
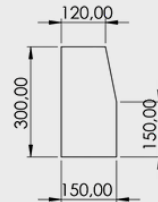
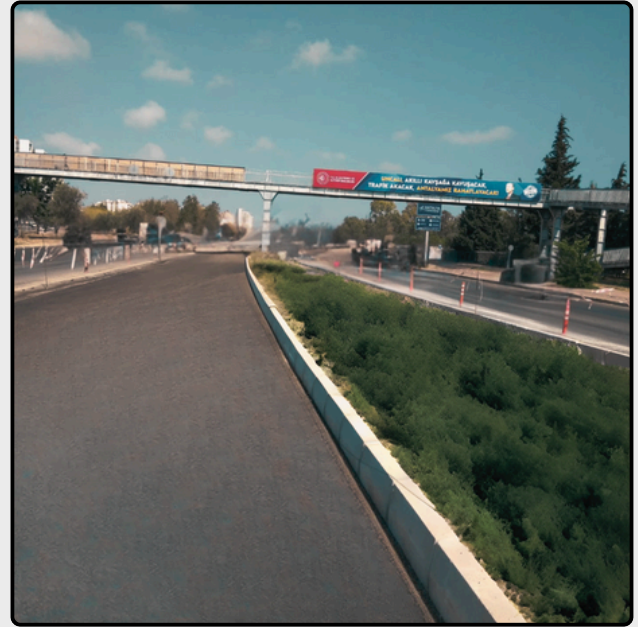

YAĞMUR OLUĞU

BORDUR - OLUK GRUBU

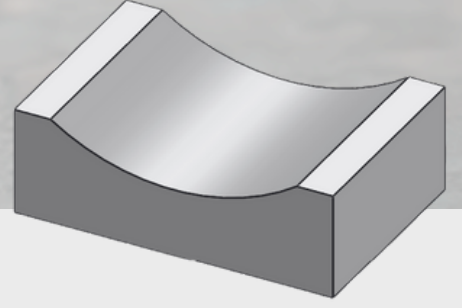

YM-7

En mm	Boy mm	Yükseklik mm	Kuru Ağırlık kg/adet
200	300	100	10

RENK SEÇENEKLERİ

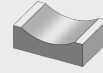

Beton oluk taşı, yol ve kaldırım kenarlarında yağmur suyunun kontrollü şekilde tahliye edilmesini sağlayan, dayanıklı ve uzun ömürlü bir altyapı elemanıdır.

Yüksek mukavemetli beton kullanılarak üretilen oluk taşları, suyun belirli bir hat üzerinden akmasını sağlayarak yüzeyde su birikmesini ve yol bozulmalarını önler. Estetik görünümü ve fonksiyonelliği ile hem şehir içi hem de özel mülk alanlarında tercih edilmektedir.



Kullanım Alanı:

- Şehir içi yol kenarları
- Kaldırım ve meydanlar
- Otopark alanları
- Fabrika içi su tahliye kanalları
- Bahçe ve peyzaj alanları

Dayanıklılık:

- Araç ve yaya trafiğine uygun, don ve aşınma direnci yüksek

Montaj:

- Yerleşim çizgisine uygun olarak manuel veya mekanik döşeme

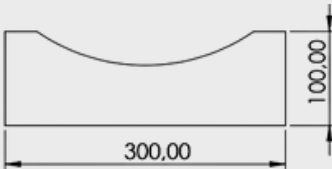
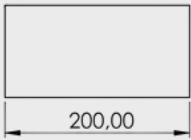

ELEKTRİK TAŞI

BETON TAŞLAR GRUBU

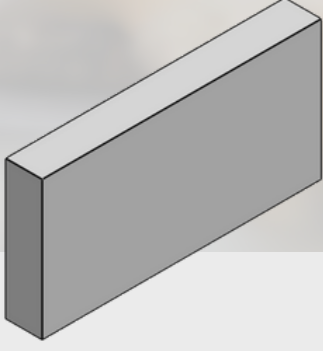

YM-16

RENK SEÇENEKLERİ



En mm	Boy mm	Yükseklik mm	Kuru Ağırlık kg/adet
190	380	50	8

Beton elektrik taşı, yer altı elektrik hatlarının ve kablo kanallarının güvenli şekilde korunması ve düzenli bir hat üzerinde taşınması amacıyla kullanılan dayanıklı bir yapı elemanıdır. Yüksek mukavemetli beton kullanılarak üretilen bu ürün, uzun ömürlü yapısı sayesinde dış etkenlere karşı maksimum koruma sağlar. Düz tip formu, montaj kolaylığı ve estetik görünümü ile şehir içi altyapı çalışmalarında sıklıkla tercih edilmektedir.

Kullanım Alanı:

- Şehir içi elektrik altyapısı
- Sanayi bölgeleri enerji hatları
- Park ve bahçe aydınlatma sistemleri
- Telekomünikasyon kablo koruma hatları

Dayanıklılık

Yüksek basınç ve darbelere karşı dayanıklı

Montaj

Yere gömülü hatlar üzerine manuel veya mekanik yerleştirme



BİRİKET ASMOLEN

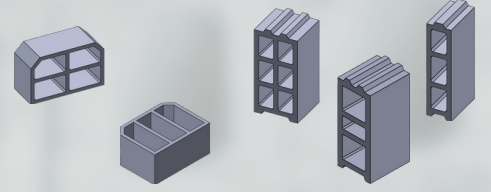

BİRİKET VE ASMOLEN GRUBU

10'luk Briket

YM-14

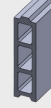

En mm	Boy mm	Yükseklik mm	Kuru Ağırlık kg/adet	Yerleşim adet/m ²
100	380	180	9.5	14

15'lik Briket

YM-12

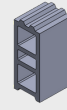

En mm	Boy mm	Yükseklik mm	Kuru Ağırlık kg/adet	Yerleşim adet/m ²
140	335	170	9	16

19'luk 6 Kutulu Briket

YM-13

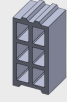

En mm	Boy mm	Yükseklik mm	Kuru Ağırlık kg/adet	Yerleşim adet/m ²
190	380	180	13	14

25'lik Asmolen

YM-11

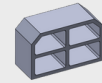

En mm	Boy mm	Yükseklik mm	Kuru Ağırlık kg/adet
250	400	170	15

30'luk Asmolen

YM-15.30

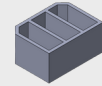

En mm	Boy mm	Yükseklik mm	Kuru Ağırlık kg/adet
300	400	190	-

32'lik Asmolen

YM-15.32

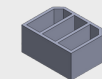

En mm	Boy mm	Yükseklik mm	Kuru Ağırlık kg/adet
320	400	190	-

Y M YENİ
MÜHENDİSLİK